

Élévateur hydraulique

Pompage manuel par levier

caractéristiques techniques

- Fonctionnement du piston hydraulique par poignée.
- Chargement maximum : 140 kg.
- Roues giratoires de 100 mm ; les deux roues arrière sont équipées d'un frein autobloquant pour fixer l'élévateur.
- Base porteuse réglable en largeur pour faciliter l'accès à des fauteuils roulants ou similaires.
- Harnais faciles à nettoyer et imperméables, fabriqués en matériaux spéciaux antiallergiques.
- Structure fabriquée en tube d'acier et peinte au four avec peinture métallisée bi-couche à haute résistance aux rayures.
- Pliable partiellement pour son entretien quotidien.
- Dimensions ajustées pour utilisation en espaces réduits.
- Pliage total pour son transport ou entretien (jusqu'à 155x55x35 cm).

tempo

ÉLÉVATEURS

Idéal pour déplacer les personnes à mobilité réduite de leur lit à leur fauteuil roulant, à la voiture ou à tout autre endroit.



■ **arnés pañal básico** permite dos tipos de sujeción según la necesidad del usuario.



■ **Harnais passant entre les jambes avec tête conçue** pour les personnes ayant besoin d'une fixation commode de la tête. Permet deux types de fixation selon le besoin de l'utilisateur.



■ **Harnais double fixation** très libre de siège et dossier. Le système de chaînes permet divers niveaux de fixation en hauteur.



■ **Pliage total de l'élévateur**



■ **Ouverture et fermeture de la base porteuse 3 positions.**

position 1



positions 2 et 3

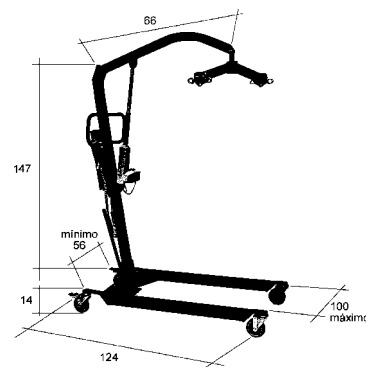

MODÈLE SUMAX / TEMPO



Polígono Industrial Estruc • Gaiter del Llobregat, 131 - Boîte postale n° 16 • Tel. +34-93 478 08 48 • Fax +34-93 478 15 82
08820 El Prat de Llobregat • Barcelona (Spain)
www.lifante.net • e-mail: comercial@lifante.net